

IL PAPPAGALLO

di Matteo Caroli e Valentina Fagotto

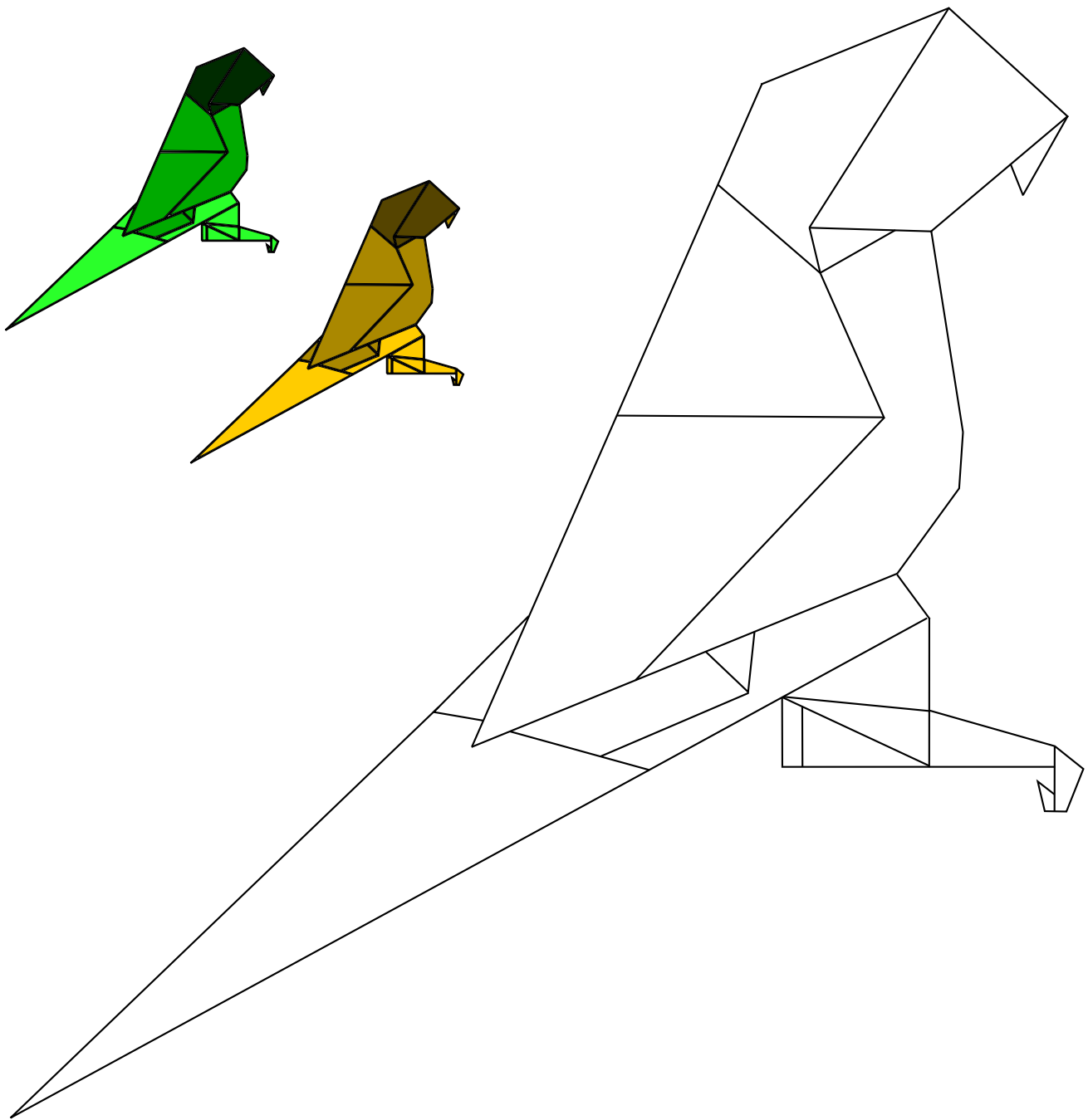

Cosa serve: 3 fogli rettangolari

(es. utilizzando fogli A4 29,7 cm x 21,1 cm risulta un pappagallo alto 15 cm e largo 20 cm)

Ogni foglio corrisponde a una parte diversa che verranno poi assemblate insieme.

Le parti sono:

- 1) Testa
- 2) Corpo
- 3) Coda & Zampe

1 - LA TESTA DEL PAPPAGALLO

1)

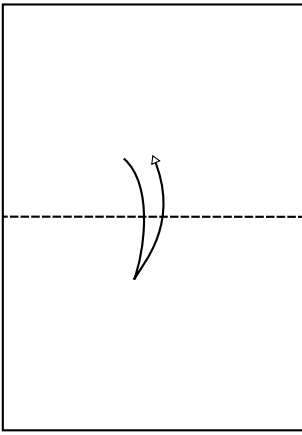

1) Prendere un foglio rettangolare, piegare a metà con una piega a valle il lato lungo e riaprire.

2)

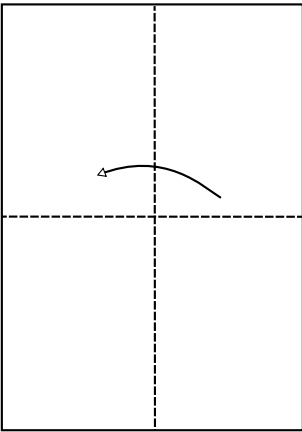

2) Piegare a metà, con una piega a valle l'altro lato.

3)

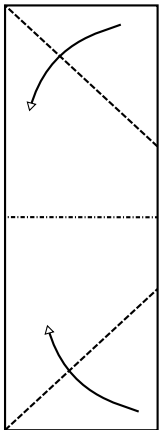

3) Piegare gli spigoli del lato chiuso verso il lato opposto con una piega a valle inclinata di 45° rispetto ai lati.

4)

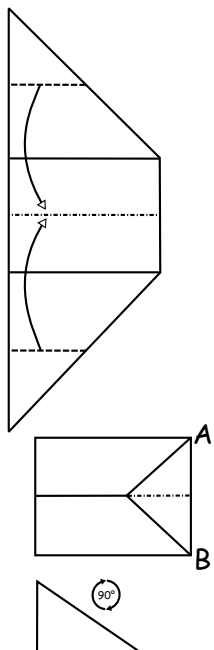

4) Piegare, con una piega a valle, i due triangoli così formati verso il centro e sollevare le parti simmetriche che superano la metà.

5) Piegare, con una piega a valle, i vertici A e B verso la linea mediale.

6) Piegare a valle la metà dell'angolo del triangolo che sporge e riaprire (eseguire l'operazione con entrambi i triangoli).

7) Portare verso la base i due triangoli piegando contemporaneamente lungo le linee appena fatte (di conseguenza anche lungo due nuove pieghe nella base).

8) Piegare a metà il modello con una piega a valle, unendo così i due triangoli.

9) Portare all'interno lo spigolo a sinistra con inclinazione uguale a quella dei triangoli precedentemente piegati.

5)

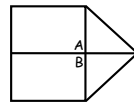
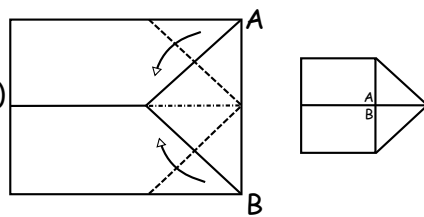

90°

6)

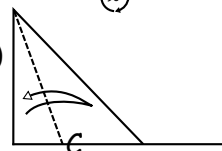

90°

7)

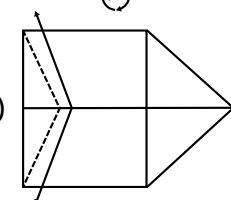

8)

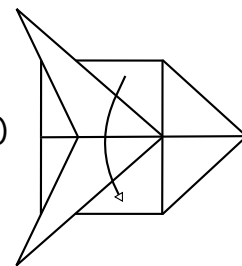

9)

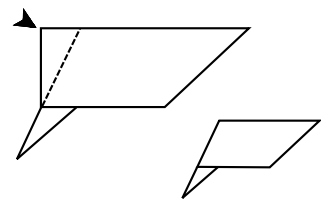

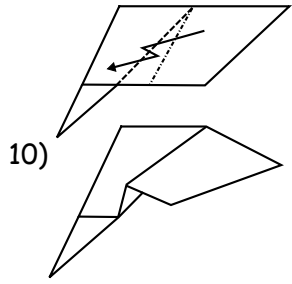

10) Eseguire una piega a zig zag in entrambi i lati con la piega a valle in corrispondenza del lato destro del triangolo.

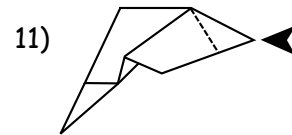

11) Piegare verso l'interno l'angolo a destra con un'inclinazione verso l'angolo in alto.

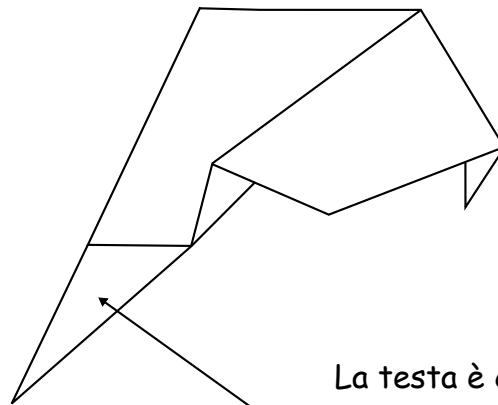

I triangoli in basso sono i pezzi d'incastro con il corpo.

2 - IL CORPO DEL PAPPAGALLO

1)

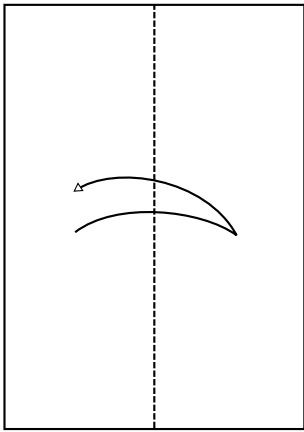

1) Prendere un foglio rettangolare, piegare a metà con una piega a valle il lato corto e riaprire.

2) Piegare verso il centro con una piega a valle i due apici del rettangolo.

3) Piegare gli spigoli del lato chiuso verso il lato opposto con una piega a valle inclinata di 45° rispetto ai lati.

2)

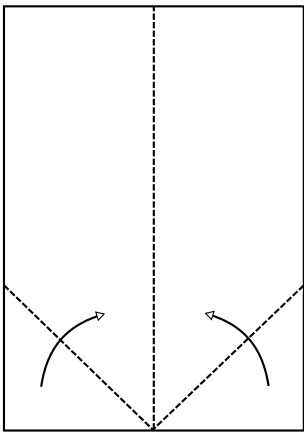

4) Piegare con una piega a monte (verso dietro) la parte superiore del modello poco sotto un quarto della sua altezza. (se si usa un A4 circa 1 cm).

5) Piegare a metà il modello con una piega a valle lungo la linea mediale.

6) Piegare con una piega a valle la porzione verticale del lato laterale portandola a congiungersi con il lato orizzontale.

7) Piegare verso l'interno orizzontalmente la parte superiore del modello. (se si usa un A4 circa 1 cm).

3)

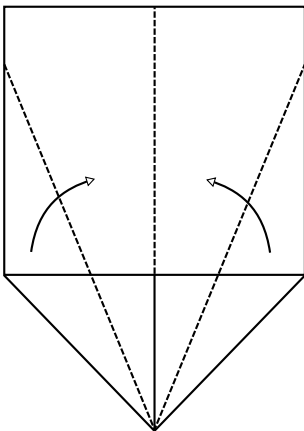

5)

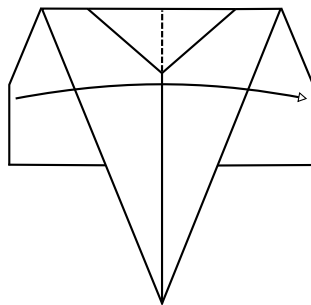

4)

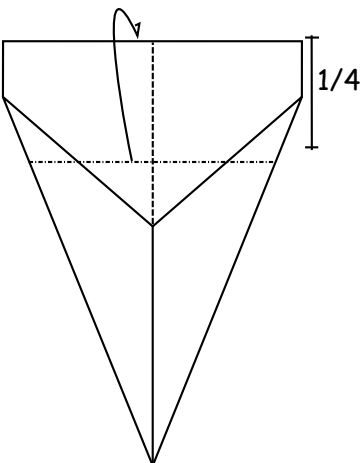

6)

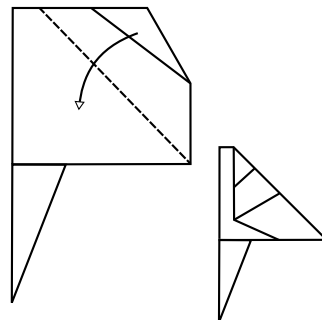

7)

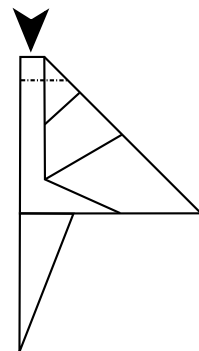

- 8) Portare indietro il triangolo inferiore, rendendolo leggermente inclinato rispetto l'orizzontale.
- 9) Portare verso l'interno il triangolo a destra.
Ripetere l'operazione un'altra volta rendendo così più "arrotondata" la pancia del pappagallo.

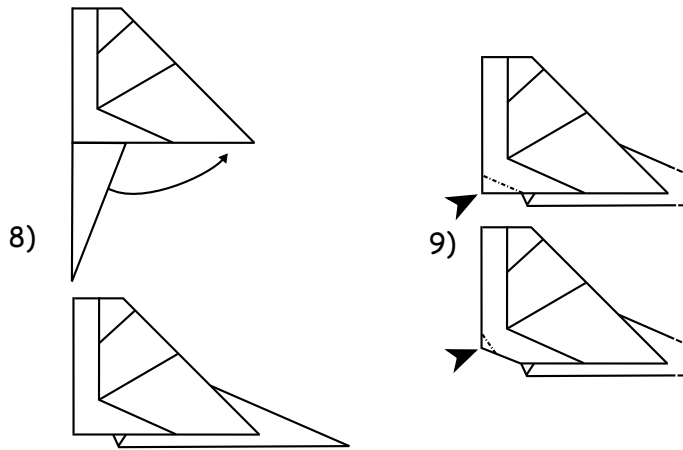

Il corpo è completato.

Le fessure in alto sono dove si inseriscono i triangoli della testa.

Il triangolo posteriore si inserirà nella coda.

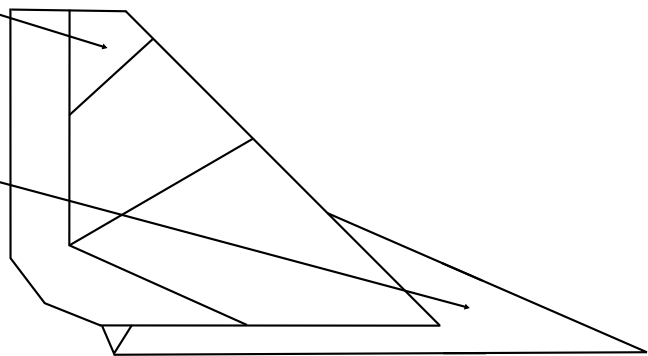

3 - LA CODA E LE ZAMPE DEL PAPPAGALLO

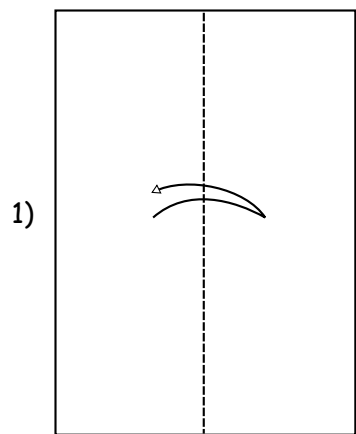

1) Prendere un foglio rettangolare, piegare a metà con una piega a valle il lato corto e riaprire.

2) Piegare un lato corto su un lato lungo con una piega a valle e riaprire.
Ripetere l'operazione anche verso l'altro lato lungo.

3) Piegare gli apici alla base verso il centro delle diagonali.

4) Portare A e B su C. Successivamente anche D e E.
(Si dividono a metà quindi i triangoli più piccoli)

5) Portare verso il basso C, si vedranno così i vertici A e B.

6) Portare A e B verso C facendo però una piega a valle a metà degli angoli, alzando cioè da entrambi i lati un triangolino.

7) Ripetere l'operazione anche con i due vertici sottostanti ad A e B.
Riaprire tutto il modello.

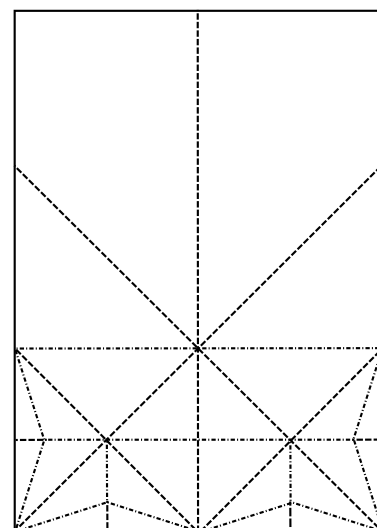
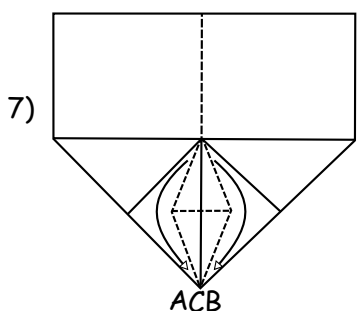
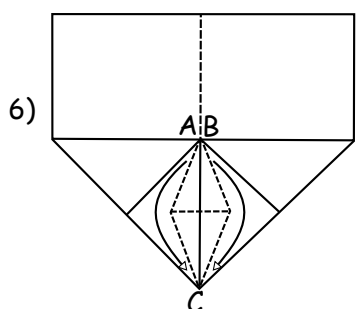
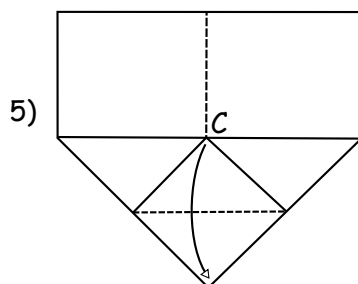
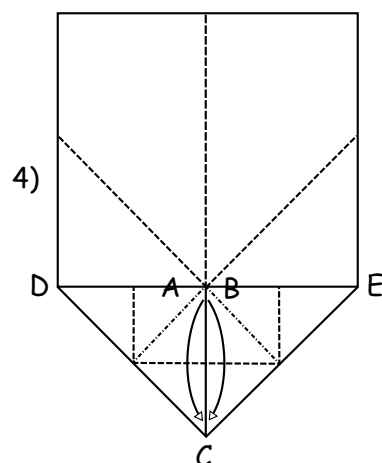
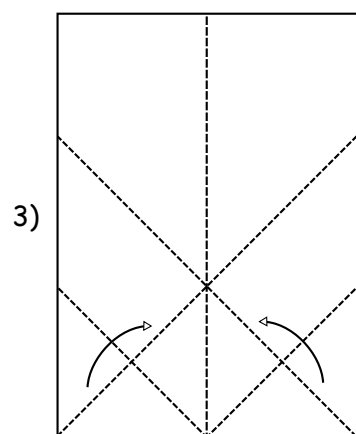
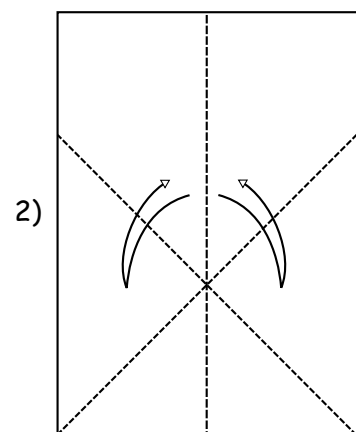

Il foglio risulterà così.

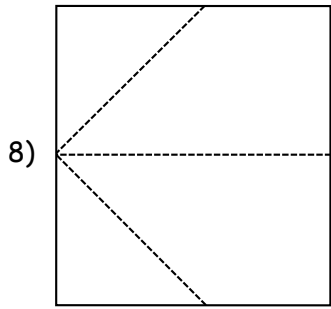

8) Piegare con una piega a monte al centro delle diagonali.

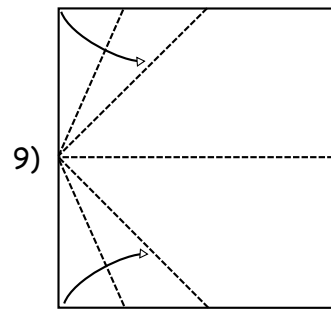

9) Piegare con una piega a valle gli estremi di sinistra portandoli lungo le diagonali.

10) Piegare con una piega a monte lungo la linea mediale, riaprire e girare il modello.

11) Aprendo leggermente la piega del passaggio 8, ripetere le pieghe dei passaggi 6 e 7 piegando il modello a metà seguendo solamente le linee già fatte.

12) Ruotare di 90° e portare indietro il rettangolo inferiore.

13) Aprire la piega a destra portando G a contatto con H.

14) Eseguire una piega a valle lungo la diagona del rettangolo. (Angolo inferiore dov'è più spesso il modello)

15) Piegare dietro la porzione di triangolo così formata che sporge da rettangolo.

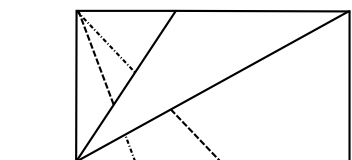
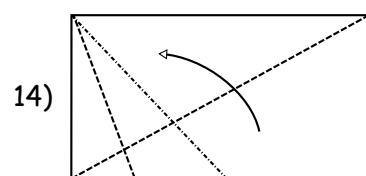
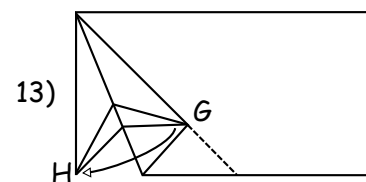
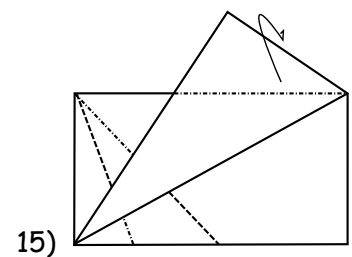
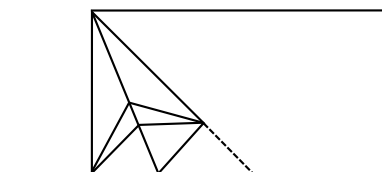
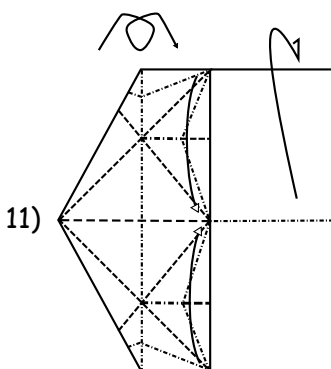
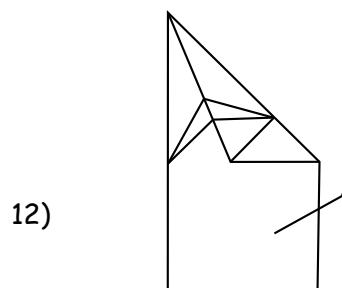
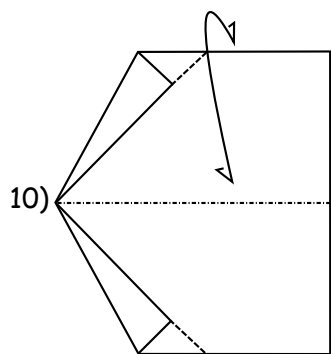

90°

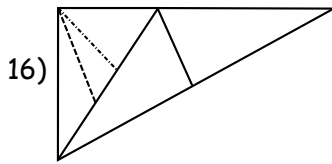

16) Ripetere i passaggi 13, 14 e 15 sull'altro lato del modello.

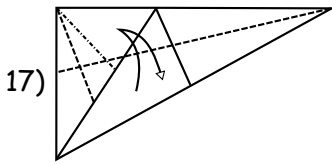

17) Piegare in entrembi i lati con una piega a valle il lato obliquo sul lato orizzontale e riaprire.

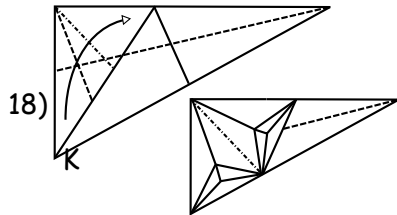

Passaggio difficile

20) Piegare sulla stessa linea fatta al passaggio 17 però stavolta verso l'interno.
(A livello delle zampe bisogna portar fuori i due rettangoli che si formano con una piega obliqua)

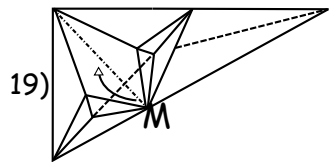

21) Piegare verso il basso le punte delle zampe. Successivamente portarle verso dietro.

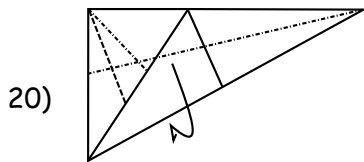

21)

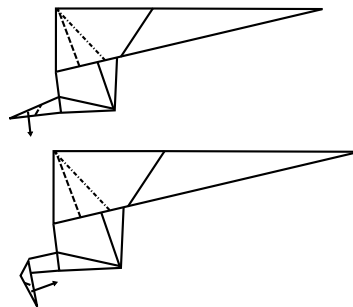

Le zampe e la coda sono così completate.

La tasca superiore serve a inserire il corpo.

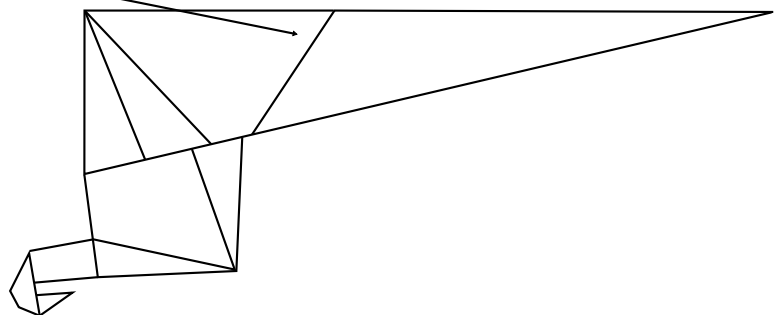

4 - ASSEMBLARE I PEZZI

I triangoli della testa si inseriscono nelle tasche superiori del corpo.

La coda posteriore del corpo si inserisce nella tasca superiore della coda.

Variando le porzioni inserite si varia leggermente la grandezza e la posizione del modello.

Si possono utilizzare fogli di colori diversi per avere pappagalli variopinti.

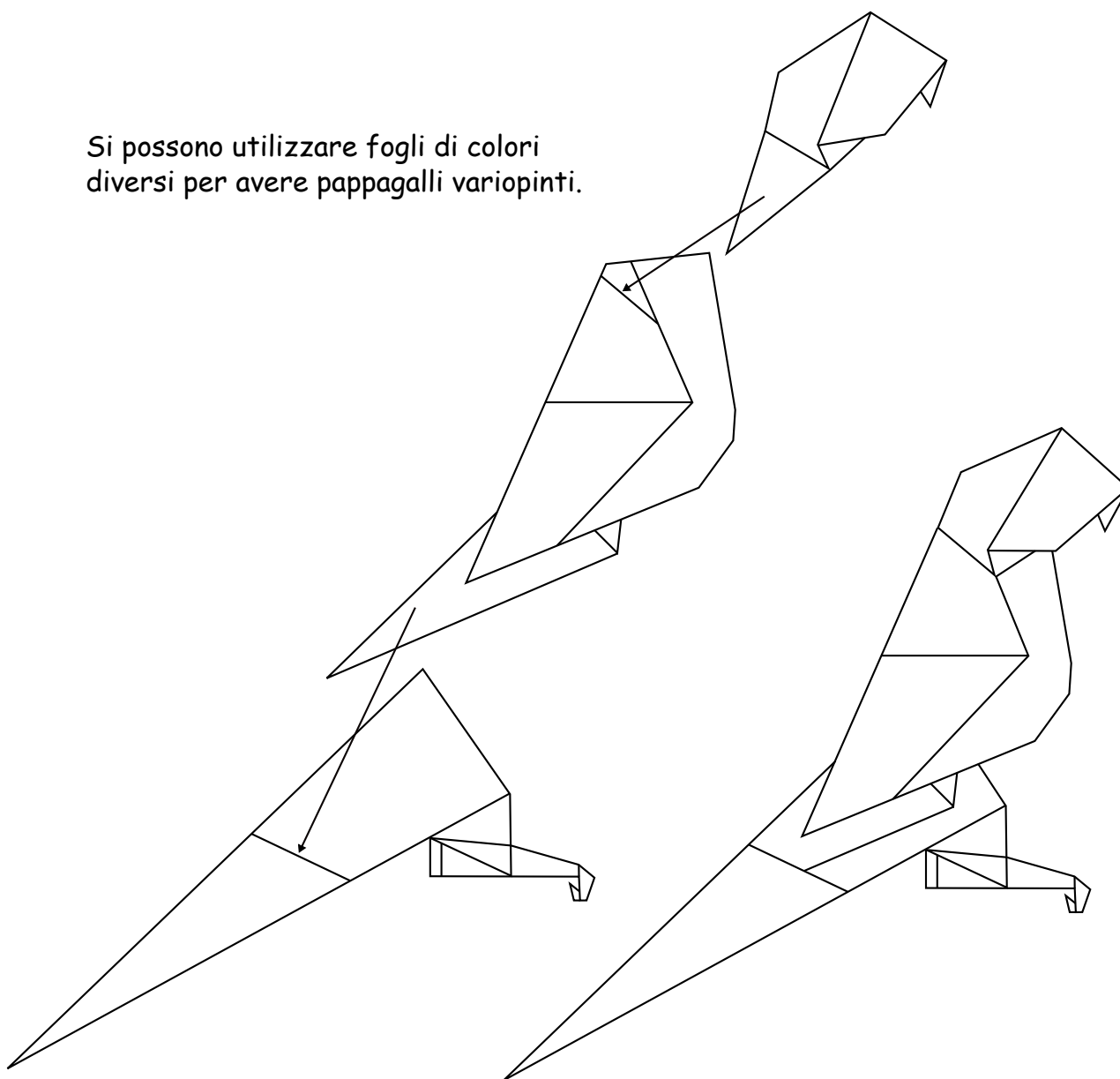

Variante:

Piegando alla fine la coda verso il basso, diminuendo leggermente il pezzo inserito del corpo nella coda e mettendolo sul bordo di un tavolo con la coda sospesa nel vuoto, starà in equilibrio.

